

BRAUN

Oral-B

MD 15



OxyJet®

Type 4715



English	4
Français	10
Español	16

Thank you for purchasing a
Braun Oral-B OxyJet.
If you have any questions, please call:
US residents 1-800-984-9668
Canadian residents (905) 712-5400

Merci d'avoir fait l'achat d'un irrigateur
Braun Oral-B OxyJet.
Si vous avez des questions, veuillez appeler :
Braun Canada (905) 712-5400

Gracias por haber comprado un impulsador
Braun Oral-B OxyJet.
Si Ud. tiene alguna duda, por favor llame al:
Cd. de México (5) 387-1900
Interior del país 01 (800) 508-5800

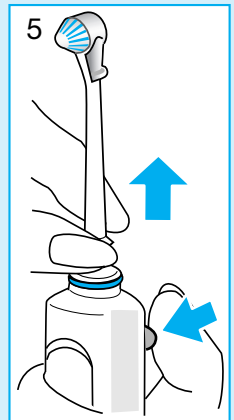
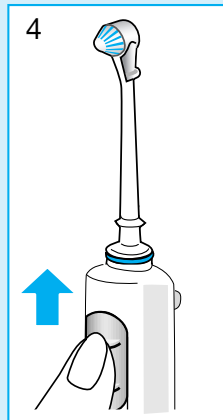
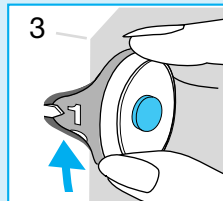
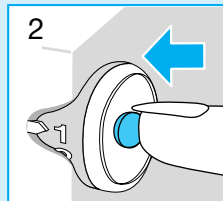
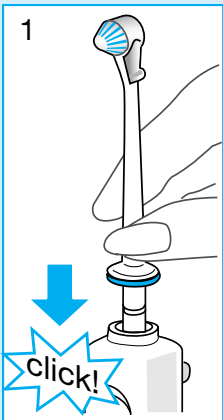
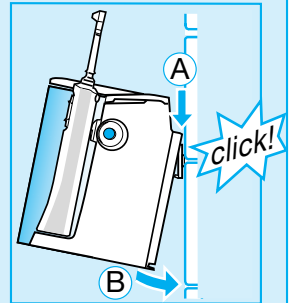
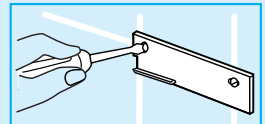
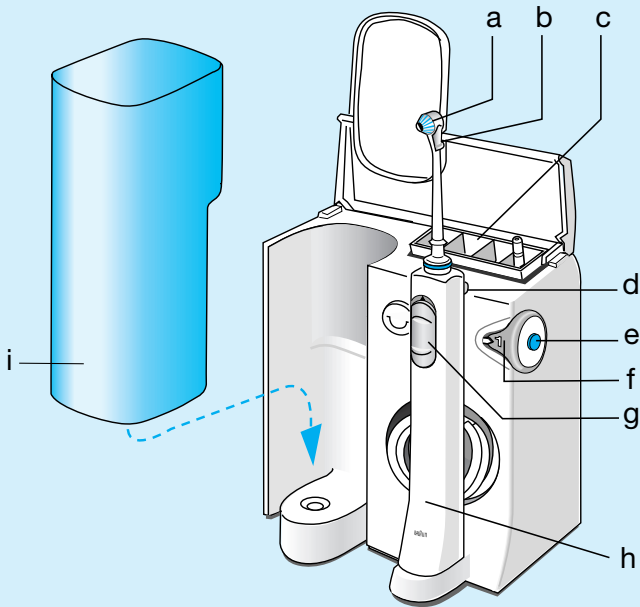

IMPORTANT SAFEGUARDS

When using electrical products, especially when children are present, basic safety precautions should always be followed, including the following:

READ ALL INSTRUCTIONS BEFORE USING.

DANGER

To reduce the risk of electrocution:

1. Always unplug this appliance immediately after using or recharging batteries.
2. Do not use while bathing.
3. Do not place or store appliance where it can fall or be pulled into a tub or sink.
4. Do not place in or drop into water or other liquid.
5. Do not reach for an appliance that has fallen into water. Unplug immediately.

WARNING

To reduce the risk of burns, electrocution, fire, or injury to persons:

1. An appliance should never be left unattended when plugged in.
2. Close supervision is necessary when this product is used by, on, or near children.
3. Use this product only for its intended use as described in this manual. Do not use attachments not recommended by the manufacturer.
4. Never operate this product if it has a damaged cord or plug, if it is not working properly, if it has been dropped or damaged, or if the charger has been dropped into water. Return the product to a service center for examination and repair.
5. Keep the cord away from heated surfaces.
6. Remove the water container before filling. Fill with lukewarm water or appropriate oral rinse products only. Do not overfill.
7. Never drop or insert any object into any opening or hose.
8. Do not use outdoors or operate where aerosol (spray) products are being used or where oxygen is being administered.

SAVE THESE INSTRUCTIONS

The **Braun Oral-B OxyJet®** irrigator mixes air into water in the form of micro-bubbles. These micro-bubbles in the water stream attack plaque bacteria.

At the same time, it removes remaining food particles from between your teeth and massages your gums. Always use the irrigator after brushing your teeth.

Please read the use instructions carefully before first use.

Important

The plug should always be accessible. Periodically check the cord for damage. Should this be the case, take the appliance to a Braun Service Center. A damaged or non-functioning unit should no longer be used.

Description

- Ⓐ Jet compartment
- Ⓑ Irrigator jet
- Ⓒ Jet switch
- Ⓓ Jet release button
- Ⓔ On/off switch
- Ⓕ Water pressure control dial
- Ⓖ Sliding switch (water stop and go)
- Ⓗ Irrigator handle
- Ⓘ Water container (600 ml/20 fl. oz.)

Specifications

Power supply: see bottom of housing
Power intake: 24 W

Using the OxyJet® Irrigator

Before using for the first time, fill the water container and allow the water to run through completely by holding the irrigator handle over a washbasin.

1. Attach one of the irrigator jets to the handle until it locks in place. Fill the water container with water and add mouthwash, if desired.
2. Turn on the irrigator by pressing the on/off switch.
(When doing so, the sliding switch on the handle should not be in its upper position.)
3. Select the water pressure with the pressure control dial (1 = gentle, 5 = strong). We recommend that you start with setting 1, especially if your gums tend to bleed or if children are using the irrigator.
4. Bend over the washbasin and guide the jet to your teeth and gums. Slide the handle switch up to start the water stream. Keep your mouth slightly open to allow the water to run into the washbasin.

You can choose between two different jet functions by sliding the jet switch down or up (before doing so, turn off the water stream by pushing the sliding switch down):

Rotating stream for general cleaning and gum massage (jet switch in lower position)

The rotation of the water stream and its micro-bubbles is designed for easy penetration below the gumline.

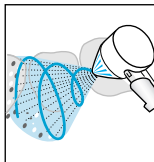
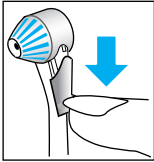

Mono stream: straight water stream for site-specific cleaning (jet switch in upper position)

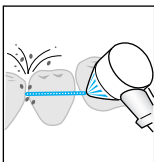
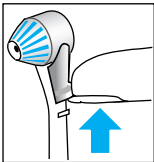

Max. operating time: 15 minutes
Cooling off time: 2 hours

After use

Always empty the water container entirely to prevent bacteria from collecting in the standing water. If your dentist has recommended use of a chlorhexidine solution with your irrigator, allow some water to run through the irrigator after use to prevent any deposit build-up.

Press the on/off switch to turn off the irrigator. The irrigator will automatically turn off after 10 minutes if you forget to turn it off manually. In this case, to turn it on again, you have to press the on/off switch twice.

To take off the irrigator jet, press the jet release button. The jets can be stored in the jet compartment. Wipe the handle dry and place it back onto its base.

Cleaning

Regularly clean the housing with a damp cloth.

The water container and the jet compartment are removable and dishwasher-safe.

Subject to change without notice.

To obtain service in the USA

Should your Braun product require service, please call 1-800-BRAUN 11 (272-8611) to be referred to the Authorized Braun Service Center closest to you.

To obtain service:

A Take the product in to the Authorized Braun Service Center of your choice or,

B Ship the product to the Authorized Braun Service Center of your choice.

- Pack the product well.

- Ship the product prepaid. Insurance is recommended.

- Include a copy of your proof of purchase to verify warranty coverage, if applicable.

To obtain original Braun replacement parts and accessories: Replacement parts and accessories are available at Authorized Braun Service Centers.

Please call 1-800-BRAUN 11 (272-8611) to be referred to the Authorized Braun Service Center closest to you.

To order original Braun replacement parts and accessories (including replacement brushheads) by phone: Please call 1-800-892-8534.

To speak to a Braun Consumer Service Representative: Please call 1-800-984-9668.

FOR USA ONLY

Limited Warranty

Braun warrants this Braun appliance to be free of defects in material and workmanship for a period of two years from the date of original purchase at retail.

If the appliance exhibits such a defect, Braun will, at its option, repair or replace it without cost for parts and labor. The product must be carried in or shipped, prepaid and insured (recommended), to an Authorized Braun Service Center. Proof of date of original purchase is required.

The cost to ship the product to an Authorized Service Center is the responsibility of the consumer, the cost to return the product to the consumer is the responsibility of Braun.

This warranty does not cover finishes, normal wear, nor does it cover damage resulting from accident, misuse, dirt, water, tampering, unreasonable use, service performed or attempted by unauthorized service agencies, failure to provide reasonable and necessary maintenance, including recharging, or units that have been modified or used for commercial purposes.

ALL IMPLIED WARRANTIES, INCLUDING ANY IMPLIED WARRANTY OF MERCHANTABILITY OR FITNESS FOR ANY PARTICULAR PURPOSE, ARE LIMITED IN DURATION TO TWO YEARS FROM DATE OF ORIGINAL PURCHASE. IN NO EVENT WILL BRAUN BE RESPONSIBLE FOR CONSEQUENTIAL DAMAGES RESULTING FROM THE USE OF THIS PRODUCT.

Some states do not allow the exclusion or limitation of incidental or consequential damages, so the above limitation may not apply to you.

This warranty gives you specific legal rights, and you may have other legal rights which vary from state to state.

IMPORTANTES CONSIGNES DE SÉCURITÉ

Lors de l'utilisation d'appareils électriques, surtout en présence d'enfants, certaines précautions élémentaires doivent être observées, dont les suivantes :

LIRE TOUTES LES DIRECTIVES AVANT D'UTILISER L'APPAREIL.

DANGER

Pour réduire les risques d'électrocution, suivre les directives suivantes :

1. Toujours débrancher l'appareil immédiatement après l'emploi ou la recharge des piles.
2. Ne pas utiliser pendant le bain.
3. Ne pas mettre l'appareil à un endroit où il pourrait tomber ou glisser dans une baignoire ou un lavabo.
4. Ne pas immerger ni l'échapper dans l'eau ni dans un autre liquide.
5. Éviter de toucher l'appareil s'il est entré en contact avec de l'eau. Le débrancher immédiatement.

AVERTISSEMENT

Pour réduire les risques de brûlure, d'électrocution, d'incendie ou de blessure, suivre les directives suivantes :

1. Ne jamais laisser un appareil branché sans surveillance.
2. Exercer une surveillance attentive lorsque l'appareil est utilisé par ou pour des enfants ou près de ceux-ci.
3. Ne pas utiliser cet appareil à des fins autres que celles indiquées dans ce manuel. Ne pas employer d'accessoires non recommandés par le fabricant.
4. Ne jamais faire fonctionner un appareil dont la fiche ou le cordon est abîmé, qui n'est pas en bon état de fonctionnement, est tombé, a été endommagé ou si le chargeur a été mis en contact avec de l'eau. Retourner l'appareil à un centre de service après-vente pour inspection et réparation.
5. Ne pas laisser le cordon entrer en contact avec des surfaces chaudes.
6. Retirer le réservoir à eau avant le remplissage. Employer de l'eau tiède ou un rince-bouche approprié. Ne pas trop remplir.
7. Ne jamais laisser tomber ni insérer d'objets dans les orifices ou les tuyaux de l'appareil.
8. Ne pas utiliser à l'extérieur, dans un endroit où des produits en aérosol (vaporisateurs) sont utilisés ni là où on administre de l'oxygène.

CONSERVER CES DIRECTIVES

L'irrigateur Braun Oral-B OxyJet^{MC} mélange l'air à l'eau et forme des microbulles qui attaquent les bactéries de la plaque.

Il élimine simultanément les résidus alimentaires logés dans les espaces interdentaires et masse les gencives. Toujours utiliser l'irrigateur après le brossage des dents. Lire attentivement les directives avant d'utiliser l'appareil pour la première fois.

Important

La fiche doit toujours être accessible.

Vérifier régulièrement le cordon. Si celui-ci est endommagé, apporter l'appareil à un centre de service après-vente Braun. Ne pas utiliser un appareil endommagé ou qui ne fonctionne pas adéquatement.

Description

- Ⓐ Compartiment de rangement des buses
- Ⓑ Buse d'irrigation
- Ⓒ Bouton de sélection de jet
- Ⓓ Bouton de retrait de la buse
- Ⓔ Interrupteur marche-arrêt
- Ⓕ Cadran de réglage de la pression d'eau
- Ⓖ Interrupteur d'eau coulissant (par à-coups)
- Ⓗ Poignée de l'irrigateur
- Ⓘ Réservoir d'eau (600 mL/20 oz liq.)

Caractéristiques techniques

Bloc d'alimentation : vois sous le bloc-moteur

Puissance utilisée : 24 W

Utilisation de l'irrigateur OxyJet^{MC}

Avant la première utilisation, remplir le réservoir avec de l'eau et faire circuler l'eau dans tout l'appareil en tenant la poignée de l'irrigateur au-dessus du lavabo.

1. Fixer l'une des buses d'irrigation à la poignée jusqu'à ce qu'elle s'enclenche. Remplir le réservoir d'eau et ajouter du rince-bouche si désiré.
2. Mettre l'irrigateur en marche en appuyant sur l'interrupteur marche-arrêt, en veillant à ne pas pousser l'interrupteur coulissant de la poignée vers le haut.
3. Sélectionner la pression d'eau à l'aide du cadran de réglage de la pression d'eau (1 = doux, 5 = fort). Il est recommandé de commencer par la position 1, surtout si les gencives ont tendance à saigner ou si des enfants utilisent l'irrigateur.
4. Se pencher au-dessus du lavabo et diriger la buse vers les dents et les gencives. Pousser l'interrupteur de la poignée vers le haut pour faire jaillir l'eau. Tenir la bouche légèrement ouverte pour permettre à l'eau de s'écouler dans le lavabo.

Vous avez le choix entre deux positions de jets, en poussant le bouton de sélection de jet vers le bas ou vers le haut (au préalable, arrêter le jet d'eau en poussant l'interrupteur coulissant vers le bas):

Jet rotatif pour un nettoyage général et le massage des gencives (bouton de sélection de jet vers le bas)

Le jet rotatif et les micro-bulles sont conçus pour faciliter la pénétration de l'eau sous la ligne des gencives.

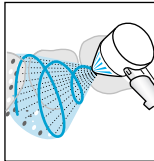
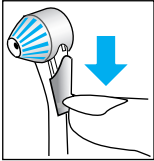

Jet simple : jet droit pour le nettoyage de régions précises (bouton de sélection de jet vers le haut)

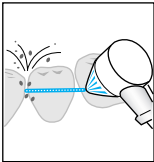
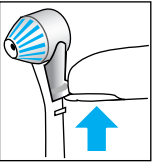

Temps de fonctionnement maximal :
15 minutes

Temps de refroidissement : 2 heures

Après l'utilisation

Toujours vider complètement le réservoir d'eau pour éviter que des bactéries ne se développent dans l'eau stagnante.

Si le dentiste a recommandé d'utiliser une solution à la chlorhexidine dans l'irrigateur, laisser circuler un peu d'eau dans l'appareil après l'utilisation de cette solution pour éviter la formation d'un dépôt. Appuyer sur l'interrupteur marche-arrêt de l'irrigateur pour l'arrêter.

Si vous oubliez d'arrêter manuellement l'irrigateur, celui-ci s'arrêtera automatiquement au bout de dix minutes.

Dans ce cas, pour le remettre en marche, appuyer deux fois sur l'interrupteur marche-arrêt.

Pour retirer la buse d'irrigation, appuyer sur le bouton de retrait de la buse.

Les buses peuvent être rangées dans le compartiment réservé à cet effet.

Essuyer la poignée et la replacer sur sa base.

Entretien

Nettoyer régulièrement le bloc-moteur avec un linge humide. Le réservoir d'eau et le compartiment de rangement des buses sont amovibles et lavables au lave-vaisselle.

Sauf modifications.

FOR CANADA ONLY

Limited 2-Years Warranty

In the event a Braun Appliance fails to function within the specified warranty period because of defects in material or workmanship, and the consumer returns the unit to an authorized service centre, Braun Canada will, at its option either repair or replace the unit without additional charge to the consumer. This warranty does not cover any product which has been damaged by dropping, tampering, servicing performed or attempted by unauthorized service agencies, misuse or abuse. This warranty excludes units which have been modified or used for commercial purposes.

To the extent allowed by law, Braun Canada shall not be responsible for loss of the product, loss of time, inconvenience, commercial loss, special or consequential damages.

The provisions of this warranty are in addition to and not a modification of or subtraction from the statutory warranties and other rights and remedies contained in applicable provincial legislation.

Garantie limitée de deux ans

En l'occurrence d'un défaut à un appareil Braun au cours de la période de garantie mentionnée, soit par suite d'un vice de matières ou de fabrication, et du renvoi de l'appareil par le consommateur à un centre de service après-vente, Braun Canada se réserve le choix de réparer ou remplacer l'appareil sans aucuns frais sup-plémentaires pour le consommateur. Cette garantie devient invalide si le produit est endommagé par une chute, une modification, un abus, une utilisation incorrecte ou s'il a été soumis à un entretien ou à des tentatives d'entretien par des centres de service après-vente non agréés. Cette garantie exclut les appareils modifiés ou utilisés à des fins commerciales.

Dans la mesure permise par la loi, Braun Canada n'est pas responsable pour une perte d'utilisation, une perte de temps, un inconfort, une perte commerciale, un dommage spécial ou indirect, causés par l'appareil.

Les clauses de cette garantie constituent une addition et non une modification ou soustraction aux garanties statutaires et autres droits et recours contenus dans la provinciale applicable.

How to obtain service in Canada

Should your Braun product require service, please call 1-800-387-6657 to be referred to the Authorized Braun Service Center closest to you.

To obtain service:

- A. Carry the product in to the Authorized Braun Service Center of your choice or,
- B. Ship the product to the Authorized Braun Service Center of your choice.

Pack the product well.

Ship the product prepaid and insured (recommended). Include a copy of your proof of purchase to verify warranty coverage, if applicable.

To obtain original Braun replacement parts & accessories:

Contact a Braun Authorized Service Center.

Please call 1-800-387-6657 to be referred to the Authorized Braun Service Center closest to you.

To speak to a Braun Service Representative: Please call 1-800-387-6657.

Service après-vente au Canada

Pour obtenir des services après-vente pour un produit Braun, veuillez composer le 1 800 387-6657 afin d'être dirigé vers le centre de service après-vente agréé Braun le plus proche.

Pour obtenir des services après-vente :

- A. Veuillez remettre le produit au centre de service après-vente agréé Braun de votre choix. Ou :
- B. Veuillez expédier le produit au centre de service après-vente agréé Braun de votre choix.

Assurez-vous de bien emballer le produit. Expédiez le produit, port payé et assuré (recommandé).

N'oubliez pas d'inclure une copie de votre preuve d'achat afin de confirmer la couverture de la garantie, le cas échéant.

Pour obtenir des pièces et accessoires de rechange Braun d'origine,

communiquez avec un centre de service après-vente agréé Braun.

Veuillez composer le 1 800 387-6657 afin d'être dirigé vers le centre de service après-vente agréé Braun le plus proche.

Pour communiquer avec un représentant du Service après-vente Braun, veuillez composer le 1 800 387-6657.

PRECAUCIONES IMPORTANTES DE SEGURIDAD

Cuando utilice productos eléctricos, especialmente si hay niños presentes, existen ciertas precauciones de seguridad que siempre hay que observar, incluyendo las siguientes:

LEA TODAS LAS INSTRUCCIONES ANTES DE USAR EL APARATO.

PELIGRO

Para reducir el riesgo de electrocución:

1. Siempre desenchufe el aparato inmediatamente después que lo haya utilizado o recargado baterías.
2. No lo utilice mientras se está bañando.
3. No coloque o guarde el aparato en algún lugar de donde pueda caerse al lavabo o a la tina.
4. No introduzca el aparato al agua ni a ningún otro tipo de líquido.
5. No tome el aparato si éste se a caído al agua. Desconéctelo inmediatamente.

ADVERTENCIA

Para reducir el riesgo de quemaduras, electrocución, fuego o algún daño:

1. Nunca se deberá dejar el aparato solo cuando este conectado.
2. Se debe supervisar detenidamente el uso de este aparato cuando sea empleado por o cerca de niños pequeños.
3. Este aparato debe ser utilizado solo y únicamente para los fines descritos en este manual. No utilice accesorios que no hayan sido recomendados por el fabricante.
4. Nunca use este aparato si el cable ha sufrido algún daño, si no está funcionando adecuadamente, si el aparato está dañado o lo ha dejado caer, o si lo ha sumergido en agua. Lleve su aparato a cualquier Centro de Servicio Braun para su revisión y reparación.
5. Mantenga el cable lejos de superficies calientes.
6. Quite el envase de agua antes de llenarlo. Llenelo con agua tibia o productos apropiados de enjuague bucal únicamente.
7. Nunca inserte ningún tipo de objetos en las ranuras del aparato.
8. No usar al aire libre o donde hay aerosoles que estén siendo utilizados o donde el oxígeno esta siendo administrado.

GUARDE ESTAS INSTRUCCIONES

El **impulsor de agua Braun Oral-B OxyJet®** mezcla el aire dentro del agua en forma de micro-burbujas. Estas micro-burbujas en el chorro de agua atacan las bacterias existentes. Al mismo tiempo, desprenden las partículas de alimentos que hayan podido quedar en los espacios interdientales, a la vez que masajean las encías. Por este motivo el impulsor de agua siempre deberá utilizarse después de cepillarse los dientes.

Antes de utilizar este aparato, recomendamos que lea atentamente las siguientes instrucciones.

Importante

El enchufe debe estar siempre en un lugar accesible. Compruebe periódicamente el cable para evitar que se estropee. En el caso de que observara algún deterioro, lleve el aparato a un Centro de Servicio Braun. Un aparato roto o que no funcione, no debe seguir utilizándose.

Descripción

- Ⓐ Compartimento para guardar las boquillas
- Ⓑ Boquilla del impulsor de agua
- Ⓒ Interruptor de la boquilla
- Ⓓ Botón de expulsión de la boquilla
- Ⓔ Interruptor de conexión/desconexión
- Ⓛ Regulador de presión del agua
- Ⓜ Interruptor deslizante (activa la impulsión de agua)
- Ⓝ Mango del impulsor
- Ⓟ Depósito de agua (600 ml)

Especificaciones

Tensión de alimentación: 120 V
Frecuencia de operación: 60 Hz
Potencia: 24 W

Uso del impulsor de agua OxyJet®

Antes de utilizarlo por primera vez, llene el depósito de agua y haga circular el agua completamente por el aparato colocando en mango dentro del lavabo.

1. Coloque una de las boquillas en el mango hasta que encaje en su sitio. Llene de nuevo el depósito de agua y añada una solución de higiene bucal si lo desea.
2. Para conectar el impulsor, presione el botón de conexión/desconexión. (Cuando realice esta operación, el interruptor deslizante del mango no debe ser presionado.)
3. Seleccione la presión de agua que Ud. desee con el regulador de presión (1 = suave, 5 = fuerte). Es aconsejable comenzar con la posición 1, especialmente si sus encías tienen tendencia a sangrar o si es utilizado por un niño.
4. Inclínese sobre el lavabo y dirija la boquilla del impulsor hacia sus dientes y encías. Deslice el interruptor hacia arriba para activar la impulsión de agua. Mantenga la boca ligeramente abierta para permitir que el agua caiga dentro del lavabo.

Puede seleccionar entre dos funciones diferentes del impulsor deslizando el interruptor de la boquilla hacia abajo o hacia arriba (antes de hacer esto, deberá desconectar la impulsión de agua deslizando el interruptor del mango hacia abajo):

Impulsión rotatoria de agua para una limpieza general y un masaje de las encías (colocar el interruptor de la boquilla en la posición hacia abajo)

La rotación del chorro de agua y las microburbujas ha sido diseñada para una fácil penetración bajo la línea de las encías.

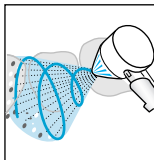
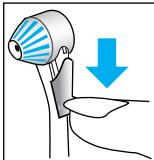

Posición monochorro: chorro de agua directo para la limpieza de zonas específicas (colocar el interruptor de la boquilla en la posición hacia arriba)

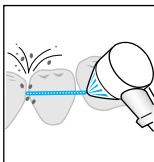
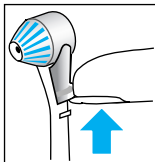

Tiempo máximo de funcionamiento:

15 minutos

Tiempo de enfriamiento: 2 horas

Después del uso

Siempre ha de vaciar el depósito de agua completamente. De este modo, en el caso de la no utilización del aparato por un período de tiempo, se previene la proliferación de bacterias. Si su dentista le recomienda que utilice una solución chlorhexidina con el impulsor, haga circular el agua completamente por el aparato después de su utilización para prevenir que se forme algún depósito. Presione el interruptor de conexión/desconexión para desconectar el impulsor de agua.

El aparato se apagará automáticamente al cabo de 10 minutos si se ha olvidado apagarlo manualmente. En este caso, para volver a ponerlo en marcha de nuevo, presione el botón de conexión/desconexión dos veces.

Para extraer la boquilla del impulsor de agua, presione el botón de expulsión de la boquilla. Las boquillas pueden ser guardadas en el compartimento especialmente diseñado para ello.

Asegúrese que el mango esté seco y colóquelo de nuevo sobre su base.

Limpieza

Limpie regularmente la cubierta con un paño húmedo. El depósito de agua y el compartimento para las boquillas son extraíbles y se pueden limpiar en el lavavajillas.

Sujeto a cambio sin previo aviso.

Garantía

Braun concede a este producto dos años de garantía desde la fecha de compra. Dentro del período de garantía, subsanaremos, sin cargo alguno, cualquier defecto del aparato imputable tanto a los materiales como a la fabricación, ya sea reparando, sustituyendo piezas o facilitando un aparato nuevo según nuestro criterio. Cualquier otra reclamación por daños queda excluida. Esta garantía sólo será válida dentro del período amparado por la misma. Las reclamaciones sólo serán válidas en los países donde se venden oficialmente y siempre y cuando la garantía este sellada y fechada. Cualesquiera otras reclamaciones no especificadas están excluidas a menos que la ley prevea otra cosa con carácter obligatorio.

Importado y/o distribuido por:

Gillette Manufactura, S.A. de C.V./

Gillette Distribuidora, S.A. de C.V.

Atomo No. 03

Parque Industrial Naucalpan

Naucalpan de Juarez

Estado de México

Código Postal 53370

R.F.C. GMA 940301 MV7/

R.F.C. GDI 930706 NZ1